



**VAPOL**  
Zašová 270  
756 51 ZAŠOVÁ



IČO: 26783789  
DIČ: 405-26783789

email: [VAPOL@VAPOL.CZ](mailto:VAPOL@VAPOL.CZ) , [WWW.VAPOL.CZ](http://WWW.VAPOL.CZ), tel.:571 634 399 fax: 571 620 889

---

### TAŽNÉ ZAŘÍZENÍ NA TYPY VOZU :

**NISSAN PRIMERA P11 4/5dv. vyrobený od roku 09/1999 do 02/2002**

Katalogové číslo:

**V 55**

Tažné zařízení je určeno do montáže na výše uvedené vozy a slouží k tažení vozíků o maximální hmotnosti **1700kg** a tlaku na kouli max. **75kg**

### VSTUPNÍ INFORMACE

Tažné zařízení je konstruované shodně se zásadami bezpečnosti silničního provozu na pozemních komunikacích a jejich nezávadnost, je potvrzena množstvím různých zkoušek. Ale nezávadnost a bezpečnost tažného zařízení, závisí, také na správné a řádné montáži. Z tohoto důvodu prosíme o dodržení jednotlivých bodů montáže a nepřekračování limitních hodnot u tažného zařízení.

Tažné zařízení, je potřeba namontovat do míst, určených pro tyto účely výrobcem automobilu.

## POSTUP MONTÁŽE

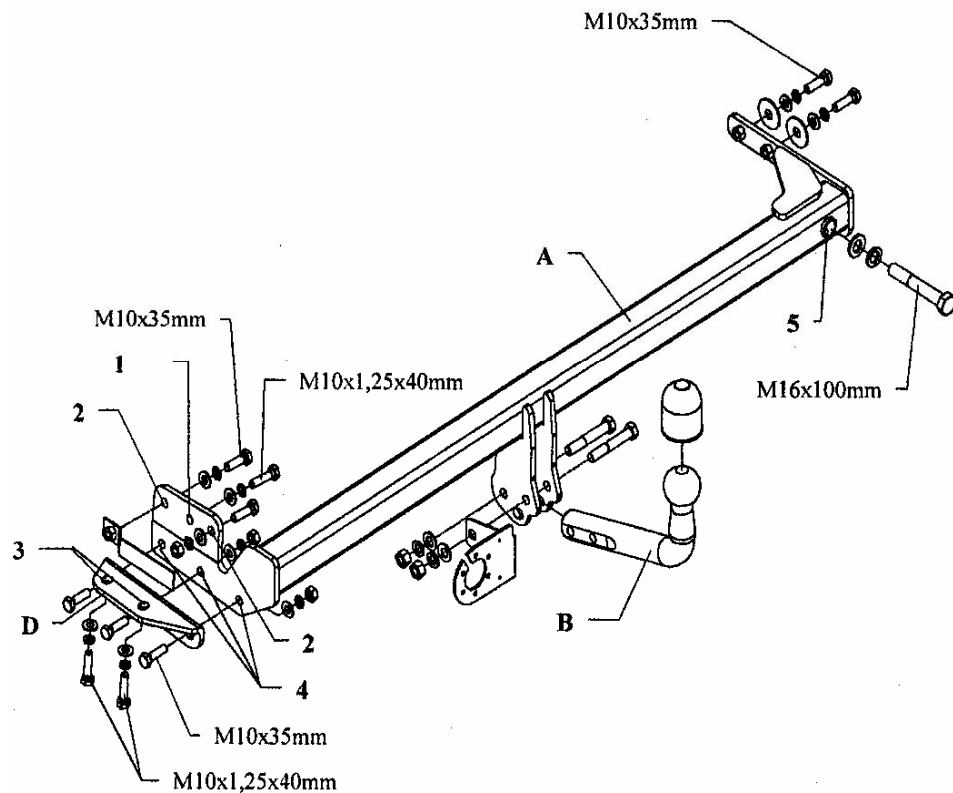

1. Demontujte nárazník.
2. Odšroubujte zadní zavěšení výfuku.
3. Vsuňte rameno tažného do pravého nosníku a sešroubujte šrouby dle obrázku.
4. Levé rameno tažného sešroubujte z vnitřní strany nosníku šrouby M10x1,25x40mm přes otvor (1) a šrouby M10x35mm přes otvor (2) a následně díl (D) přes otvor (3) sešroubujte s nosníkem šrouby M10x1,25x40mm a přes otvor (4) sešroubujte s tažným pomocí M10x35mm.
5. Přes otvor (5) sešroubujte šrouby M16x100mm.
6. Namontujte zavěšení výfuku.
7. Přišroubujte nárazník po výřezu jeho částí o rozměrech 50mm šířky a 110mm délky.
8. Přišroubujte díl tažného (B) společně s držákem elektriky pomocí šroubů M12x75mm.
9. Zapojte přívody zástrčky do elektroinstalace automobilu a to shodně s doporučením výrobce automobilu (doporučujeme provedení montáže v příslušném autorizovaném servisu).
10. Dotáhněte všechny šrouby odpovídajícím momentem jak je uvedeno v tabulce.
11. Doplněte a opravte nátěrové nedostatky způsobené montáží zařízení.

Doporučené šrouby a montážní síly: pevnost min.8.8

|     |      |     |       |
|-----|------|-----|-------|
| M8  | 25Nm | M10 | 55Nm  |
| M12 | 85Nm | M14 | 135Nm |

## POZOR

- Po namontování tažného zařízení je potřeba jej přihlásit na příslušném dopravním úřadě. K tomuto účelu slouží typový list tažného zařízení.
- Po ujetí cca. 1000km v provozu je potřeba dotáhnout šrouby.
- Kouli je potřeba před zapojením vozíku namazat mazacím tukem.

## SCHÉMA ELEKROINSTALACE ZÁSUVKY

|                        |          |
|------------------------|----------|
| Levý ukazatel směru    | 1 (L)    |
| Mlhové světlo          | 2 (54-G) |
| Ukostíření             | 3 (31)   |
| Pravý ukazatel směru   | 4 (R)    |
| Osvětlení pravá strana | 5 (58-R) |
| Brzdové světla         | 6 (54)   |
| Osvětlení levá strana  | 7 (58-L) |

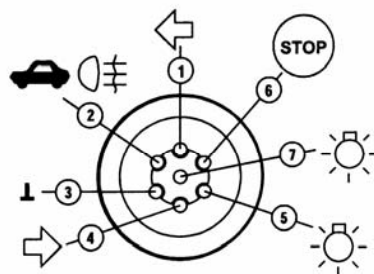

## ZÁRUČNÍ PODMÍNKY

- Záruka se vztahuje na vady zaviněné špatnou konstrukcí zařízení a především na skryté vady materiálu použitých k výrobě tažného zařízení.
- Záruka se nevztahuje na vady způsobené odběratelem a to z důvodu neodborné, nebo špatné montáže, neudržování povrchového nátěru (na korozi), na vady způsobené mechanickým poškozením (autonehoda apod.), na vady způsobené používáním zařízení pro jiné účely než určuje výrobce.
- Záruka je na 2 roky od datumu prodeje, maximálně do výše určené zákonem.

Datum prodeje:

Razítko a podpis: