



VAPOL
Zašová 270
756 51 ZAŠOVÁ



IČO: 26783789
DIČ: 405-26783789

email: VAPOL@VAPOL.CZ ,WWW.VAPOL.CZ, tel.:571 634 399 fax: 571 620 889

TAŽNÉ ZAŘÍZENÍ NA TYPY VOZU :

SUZUKI SWIFT 3/5dv.
SUZUKI SWIFT 3/5dv.

vyrobený od roku 1989 do 09/1996
vyrobený od roku 10/1996 do 2003

Katalogové číslo:

W 13

Tažné zařízení je určeno do montáže na výše uvedené vozy a slouží k tažení vozíků o maximální hmotnosti **1000kg** a tlaku na kouli max.**50kg**

VSTUPNÍ INFORMACE

Tažné zařízení je konstruované shodně se zásadami bezpečnosti silničního provozu na pozemních komunikacích a jejich nezávadnost, je potvrzena množstvím různých zkoušek. Ale nezávadnost a bezpečnost tažného zařízení, závisí, také na správné a řádné montáži. Z tohoto důvodu prosíme o dodržení jednotlivých bodů montáže a nepřekračování limitních hodnot u tažného zařízení.

Tažné zařízení, je potřeba namontovat do míst, určených pro tyto účely výrobcem automobilu.

POSTUP MONTÁŽE

1. Demontujte nárazník a vyjměte koberec z kufru. Spusťte výfuk.
2. Na pravé a levé straně v kufru najděte plastové trny, na které položte díly (B) tak, aby otvor (1) byl na trnu. Následně provrtejte ostatní (2,3)otvory pr. 1 mm.
3. Přeš otvory (2) prostrčte šrouby M10x40mm a následně ze spodu auta přiložte z levé strany díl (C) a lehce přišroubujte a z pravé strany díl (D) a lehce přišroubujte.
4. Přeš otvory (3) sešroubujte s dílem (E) pomocí M10x30mm.
5. Přiložte díl (A) a sešroubujte pomocí M12x30mm.
6. Přeš (4) sešroubujte s okem k tažení s využitím distančních trubek.
7. Namontujte nárazník.
8. Na takto přimontované tažné zařízení připevňte hák s kouli a držák zásuvky pomocí šroubu M12x100mm.
9. Zapojte přívody zástrčky do elektroinstalace automobilu a to shodně s doporučením výrobce automobilu (doporučujeme provedení montáže v příslušném autorizovaném servisu).
10. Dotáhněte všechny šrouby odpovídajícím momentem jak je uvedeno v tabulce.
11. Doplňte a opravte nátěrové nedostatky způsobené montáží zařízení.

Doporučené šrouby a montážní síly: pevnost min.8.8

| | | | |
|-----|------|-----|-------|
| M8 | 25Nm | M10 | 55Nm |
| M12 | 85Nm | M14 | 135Nm |

POZOR

- Po namontování tažného zařízení je potřeba jej přihlásit na příslušném dopravním úřadě. K tomuto účelu slouží typový list tažného zařízení.
- Po ujetí cca. 1000km v provozu je potřeba dotáhnout šrouby.
- Kouli je potřeba před zapojením vozíku namazat mazacím tukem.

ZÁRUČNÍ PODMÍNKY

- Záruka se vztahuje na vady zaviněné špatnou konstrukcí zařízení a především na skryté vady materiálu použitých k výrobě tažného zařízení.
- Záruka se nevztahuje na vady způsobené odběratelem a to z důvodu neodborné, nebo špatné montáže, neudržování povrchového nátěru (na korozi), na vady způsobené mechanickým poškozením (autonehoda apod.), na vady způsobené používáním zařízení pro jiné účely než určuje výrobce.
- Záruka je na 2 roky od datumu prodeje, maximálně do výše určené zákonem.

Datum prodeje:

Razítko a podpis:

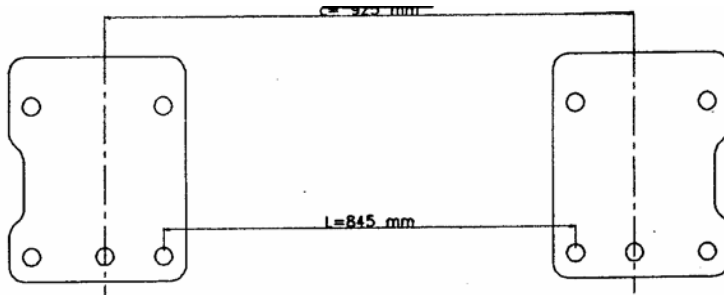
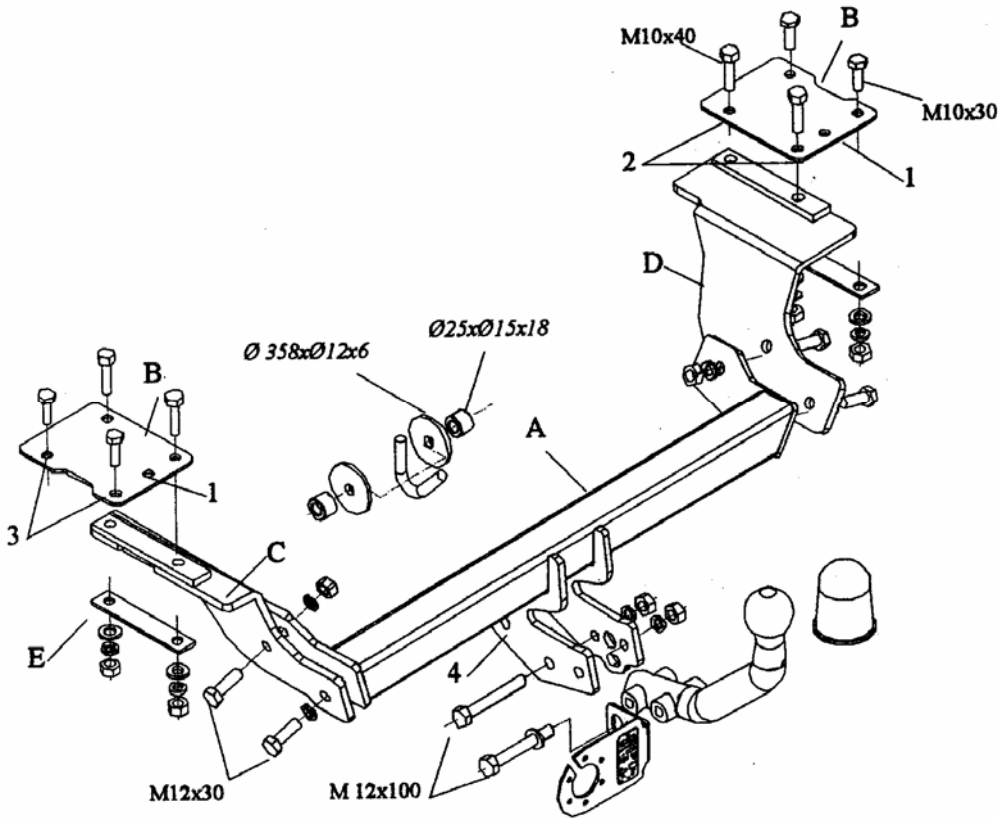

SCHEMA ELEKTRONINSTALACE ZASUVKY

| | |
|------------------------|----------|
| Levý ukazatel směru | 1 (L) |
| Mlhové světlo | 2 (54-G) |
| Ukostření | 3 (31) |
| Pravý ukazatel směru | 4 (R) |
| Osvětlení pravá strana | 5 (58-R) |
| Brzdové světla | 6 (54) |

