



VAPOL
Zašová 270
756 51 ZAŠOVÁ



IČO: 26783789
DIČ: 405-26783789

email: VAPOL@VAPOL.CZ ,WWW.VAPOL.CZ, tel.:571 634 399 fax: 571 620 889

TAŽNÉ ZAŘÍZENÍ NA TYPY VOZU :

HONDA FR-V

vyrobený od roku 2005

Katalogové číslo:

Y 31

Tažné zařízení je určeno do montáže na výše uvedené vozy a slouží k tažení vozíků o maximální hmotnosti **1500kg** a tlaku na kouli max.**90kg**

VSTUPNÍ INFORMACE

Tažné zařízení je konstruované shodně se zásadami bezpečnosti silničního provozu na pozemních komunikacích a jejich nezávadnost, je potvrzena množstvím různých zkoušek. Ale nezávadnost a bezpečnost tažného zařízení, závisí, také na správné a řádné montáži. Z tohoto důvodu prosíme o dodržení jednotlivých bodů montáže a nepřekračování limitních hodnot u tažného zařízení.

Tažné zařízení, je potřeba namontovat do míst, určených pro tyto účely výrobcem automobilu.

POSTUP MONTÁŽE

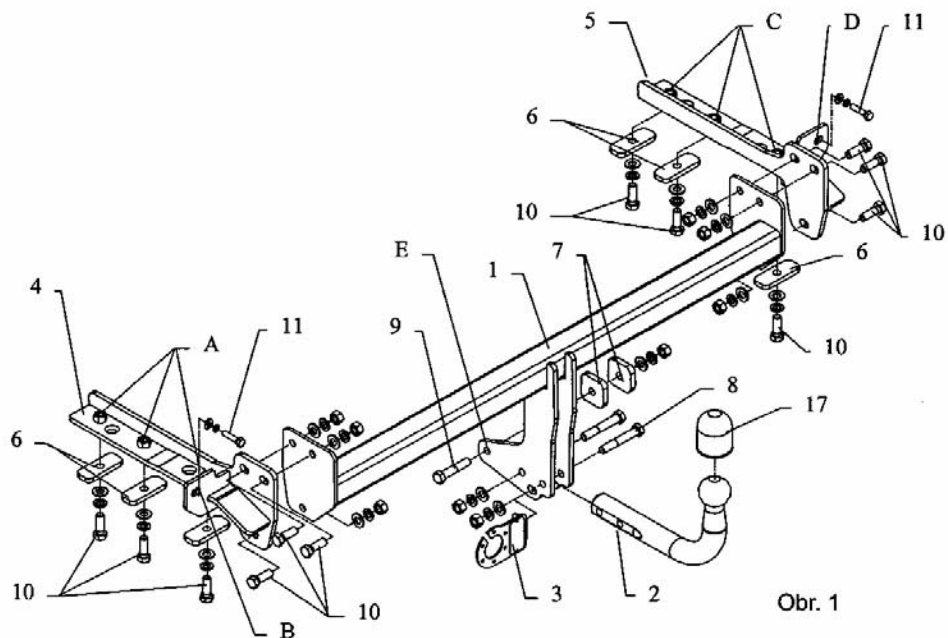

Obr. 1

Obr. 2



SCHÉMA ELEKROINSTALACE ZÁSUVKY

Levý ukazatel směru	1 (L)
Mlhové světlo	2 (54-G)
Ukostření	3 (31)
Pravý ukazatel směru	4 (R)
Osvětlení pravá strana	5 (58-R)
Brzdové světla	6 (54)
Osvětlení levá strana	7 (58-L)

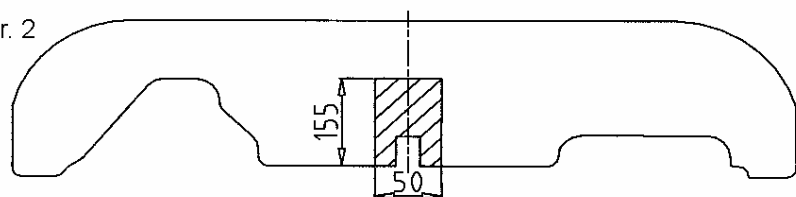
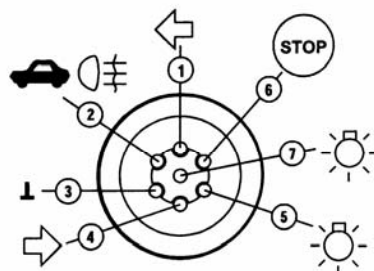

- Demontovat nárazník.
– odstranit dva šrouby v levé a pravé vaně kola,
– odstranit dva plastové šrouby zdola a dva šrouby z vrchu nárazníku
- Povolit po pravé a levé straně plastové kryty uvnitř nárazníku.
- Demontovat vnitřek nárazníku (nebude znovu montovaný).
- Uvnitř nárazníku vyšroubovat dva nejvnitřnější šrouby.
- Namontovat díl (4) přes otvory (A) šrouby M12x35mm (10) – užitím pravoúhlých distančních podložek (6) a přes otvor (B) šrouby M8x35mm (11) – viz obrázek č.1.
- Namontovat díl (5) přes otvory (C) šrouby M12x35mm (10) – užitím pravoúhlých distančních podložek (6) a přes otvor (D) šrouby M8x35mm (11) – viz obrázek č.1.
- Přiložit díl tažného (1) mezi namontované díly (4 a 5) a sešroubovat šrouby M12x35mm (10).
- Sešroubovat díl tažného (1) s okem na tažení přes otvor (E) šrouby M12x60mm – užitím čtvercových distančních podložek (7).
- Namontovat nárazník po předchozím výřezu jeho části dle obrázku 2.
- Na takto přimontované tažné zařízení připevnit hák s koulí (2) a držák zásuvky (3) pomocí šroubů M12x75mm z příslušenství.
- Zapojit příklady zástrčky do elektroinstalace automobilu a to shodně s doporučením výrobce automobilu (doporučujeme provedení montáže v příslušném autorizovaném servisu).
- Dotáhnout všechny šrouby odpovídajícím momentem jak je uvedeno v tabulce.
- Doplnit a opravit nátěrové nedostatky způsobené montáží zařízení.

Doporučené šrouby a montážní síly: pevnost min.8.8

M8	25Nm	M10	55Nm
M12	85Nm	M14	135Nm

POZOR

- Po namontování tažného zařízení je potřeba jej přihlásit na příslušném dopravním úřadě. K tomuto účelu slouží typový list tažného zařízení.
- Po ujetí cca. 1000km v provozu je potřeba dotáhnout šrouby.
- Kouli je potřeba před zapojením vozíku namazat mazacím tukem.

ZÁRUČNÍ PODMÍNKY

- Záruka se vztahuje na vady zaviněné špatnou konstrukcí zařízení a především na skryté vady materiálu použitých k výrobě tažného zařízení.
- Záruka se nevztahuje na vady způsobené odběratelem a to z důvodu neodborné, nebo špatné montáže, neudržování povrchového nátěru (na korozi), na vady způsobené mechanickým poškozením (autonehoda apod.), na vady způsobené používáním zařízení pro jiné účely než určuje výrobce.
- Záruka je na 2 roky od datumu prodeje, maximálně do výše určené zákonem.

Datum prodeje:

Razítko a podpis: