



VAPOL
Zašová 270
756 51 ZAŠOVÁ



IČO: 26783789
DIČ: 405-26783789

email: VAPOL@VAPOL.CZ ,WWW.VAPOL.CZ, tel.:571 634 399 fax: 571 620 889

TAŽNÉ ZAŘÍZENÍ NA TYPY VOZU :

MITSUBISHI L200 vč. double cab.

vyrobený od roku 2006

Katalogové číslo:

Z 36

Tažné zařízení je určeno do montáže na výše uvedené vozy a slouží k tažení vozíků o maximální hmotnosti **2700kg** a tlaku na kouli max. **115kg**

VSTUPNÍ INFORMACE

Tažné zařízení je konstruované shodně se zásadami bezpečnosti silničního provozu na pozemních komunikacích a jejich nezávadnost, je potvrzena množstvím různých zkoušek. Ale nezávadnost a bezpečnost tažného zařízení, závisí, také na správné a řádné montáži. Z tohoto důvodu prosíme o dodržení jednotlivých bodů montáže a nepřekračování limitních hodnot u tažného zařízení.

Tažné zařízení, je potřeba namontovat do míst, určených pro tyto účely výrobcem automobilu.

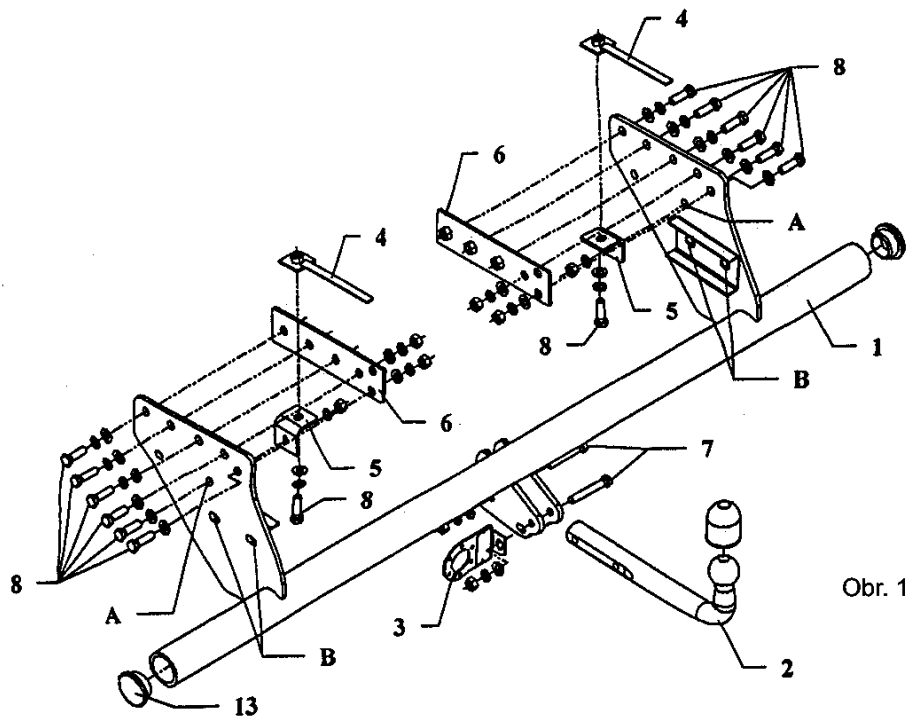

Obr. 1

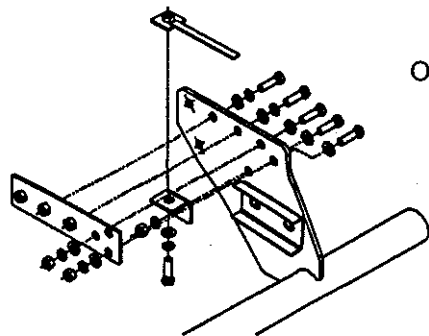

Model jednokabina a dvojkabina

Obr. 2

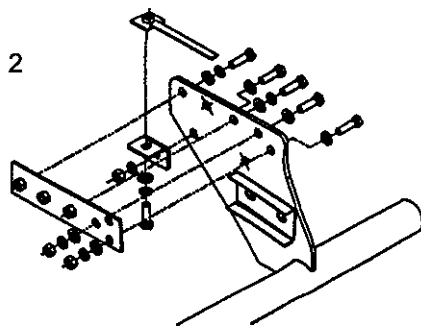

Model skříňový

SCHÉMA ELEKROINSTALACE ZÁSUVKY

Levý ukazatel směru	1 (L)
Mlhové světlo	2 (54-G)
Ukostření	3 (31)
Pravý ukazatel směru	4 (R)
Osvětlení pravá strana	5 (58-R)
Brzdové světla	6 (54)
Osvětlení levá strana	7 (58-L)

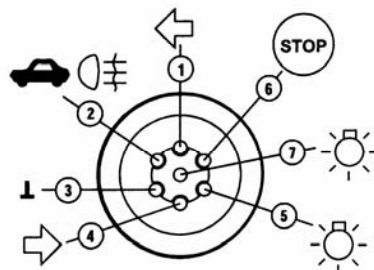

POSTUP MONTÁŽE

1. Demontovat kryt nárazníku. Za tím účelem je potřeba odšroubovat po dvou dolních šroubech držících kryt, které se nacházejí v konzole trubkového nárazníku.
2. Sundat trubkový nárazník, odšroubovat zbylé šrouby.
3. V místě odšroubovaného trubkového nárazníku přiložit hlavní díl tažného (1) a sešroubovat do rámu s použitím šroubů M12x40mm (8). Přes otvory (A) přišroubovat do bočních konzol úhelník (5) šrouby M12x40mm (8). Následně úhelník přišroubovat do nosníku s použitím šroubů M12x40mm (8) a matic na nadstavcích (4), které je potřeba vsunout do středu nosníku.
POZOR! Podle druhu karoserie, hlavní díl tažného je upevněn přes jiné otvory. Týká se to také úhelníku (5). Rozdíl ukazuje obrázek č. 2.
4. Na takto přimontované tažné zařízení přišroubovat hák s kouli (2) společně s držákem zásuvky (3) pomocí šroubů M12x75mm (7) z příslušenství.
5. Přes otvory (B) přišroubovat demontovaný kryt nárazníku s použitím originálních šroubů.
6. Zapojit příklady zástrčky do elektroinstalace automobilu a to shodně s doporučením výrobce automobilu (doporučujeme provedení montáže v příslušném autorizovaném servisu).
7. Dotáhnout všechny šrouby odpovídajícím momentem, jak je uvedeno v tabulce.
8. Doplnit a opravit nátěrové nedostatky způsobené montáží zařízení.

Doporučené šrouby a montážní síly: pevnost min.8.8

M8	25Nm	M10	55Nm
M12	85Nm	M14	135Nm

POZOR

- Po namontování tažného zařízení je potřeba jej přihlásit na příslušném dopravním úřadě. K tomuto účelu slouží typový list tažného zařízení.
- Po ujetí cca. 1000km v provozu je potřeba dotáhnout šrouby.
- Kouli je potřeba před zapojením vozíku namazat mazacím tukem.

ZÁRUČNÍ PODMÍNKY

- Záruka se vztahuje na vady zaviněné špatnou konstrukcí zařízení a především na skryté vady materiálu použitých k výrobě tažného zařízení.
- Záruka se nevztahuje na vady způsobené odběratelem a to z důvodu neodborné, nebo špatné montáže, neudržování povrchového nátěru (na korozi), na vady způsobené mechanickým poškozením (autonehoda apod.), na vady způsobené používáním zařízení pro jiné účely než určuje výrobce.
- Záruka je na 2 roky od datumu prodeje, maximálně do výše určené zákonem.

Datum prodeje:

Razítko a podpis: